

PIECE
WALL
PROJECT

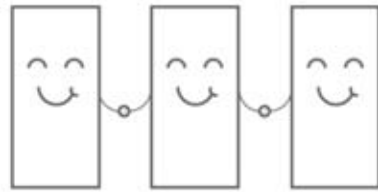

1 企画主旨

目先の利益だけを追い求める20世紀型企業は今、新しい時代への発展において大きな「壁」にぶち当たっています。社会的意義を明確に提示することのできない企業は、消費者や社会からの賛同を得られないからです。

つまり、今ビジネス社会に大きく立ちほだかりつつある「エシカル（倫理的）という名の壁」を乗り越えることこそが、未来に向けて発展する可能性を持ったビジネスであると私達は考えます。

そのために、これまで光があたりなかった「モノや素材や人を隔てていた壁」を取り除き、広く幸せを分かち合えるビジネスとして「壁」にスポットをあてました。

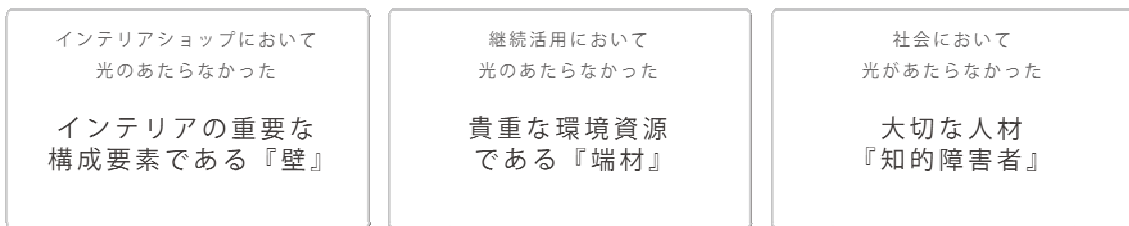

PIECE WALL PROJECT

それは、新たな価値を持った「壁」で

社会や暮らしを隔てる「既成概念という壁」を取り除き

100年後の未来まで

PEACEで埋め尽くすプロジェクトです。

2 コンセプト

暮らしにピース! 地球にピース! 人にピース!
PIECE WALL PROJECT 

暮らしにピース!

インテリアショップで購入するものは家具。賃貸なら家具以外は手をつけられない。そんな既成概念の壁を取り除きます。
ソファといっしょに壁を模様替え。そんな目からうろこの新発想でインテリアの楽しみの幅を広げ、インテリアファンにピースを届けます。

人にピース!

しかもその壁は家具を作る際に出てしまう端材を活用。通常は廃棄されてしまう運命のもの。でも小さな木のはしきれもれっきとした大切な地球の資源。再利用することで地球にピースを届けます。

地球にピース!

そしてその大切な端材を壁に組み上げてくれるのは、福祉作業所で働く知的障害者達。折り込みなどの単純作業しか受注できない中、簡易でありながらクリエイティブ性のある仕事を供給することで、報酬だけでなく、楽しさややりがいといった、人の幸せに欠かせないピースを届けます。

インテリアを“壁”から遊んで ちょっと社会の役に立つ！

ユーザーメリットは・・・？

ソファより安いから、季節や気分で模様替えができる！

詳しくは⑤へ

取り付け簡単！賃貸OK！

詳しくは⑥へ

クオリティが高く、個性的なインテリアが楽しめる！

しかも、エコで社会貢献も！

ショップメリットは・・・？

トータルなインテリア提案がより広く、深くできるように！

周辺のインテリア小物や家具の販売チャンスが広がる！

売りっ放しではなく、継続的なアドバイスが可能に！

詳しくは⑦へ

4 商品コード 700-H200 D35 (1枚あたり)





軽量のプラスチックプレートで転倒を防止して
荷重は床で支持することで簡単に設置することが出来る。

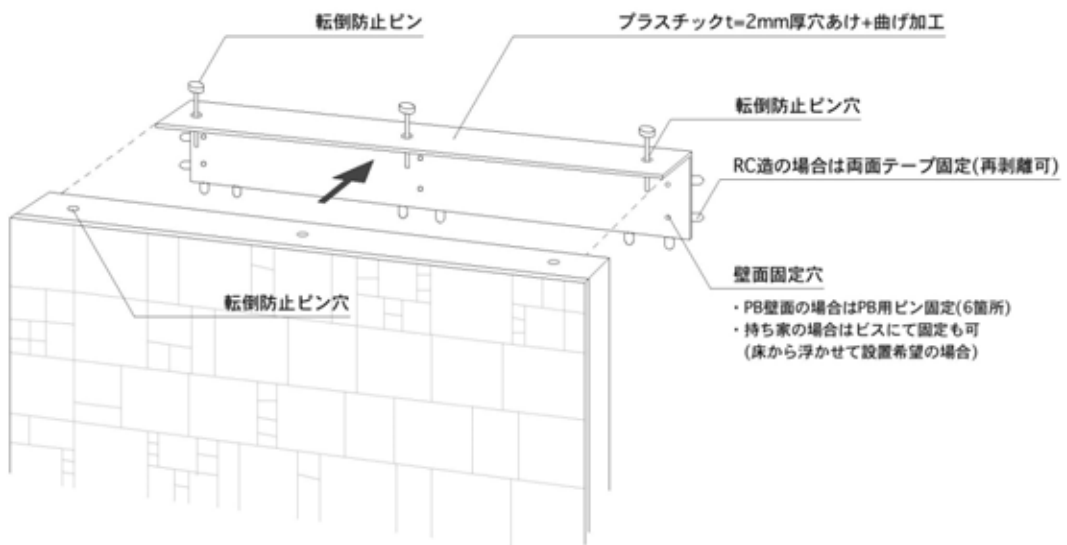
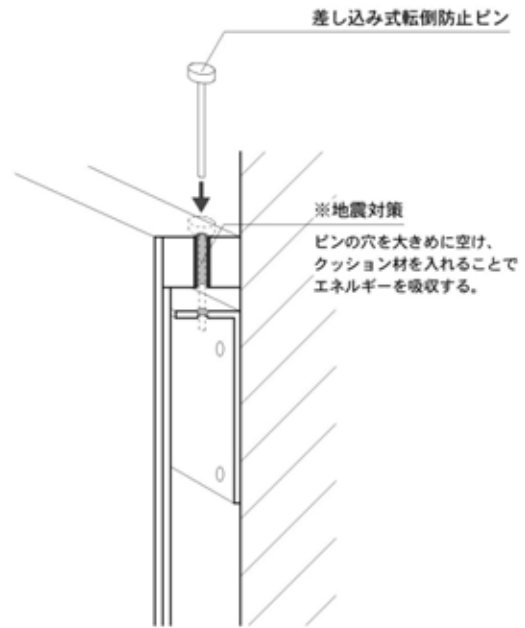
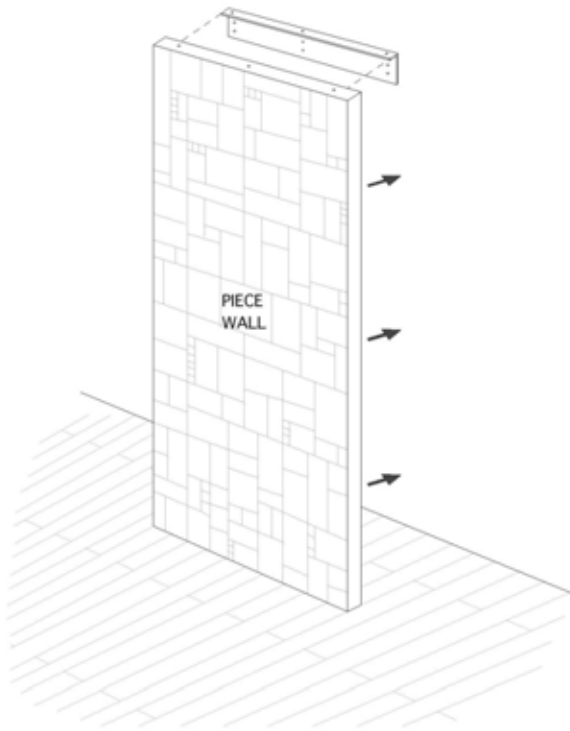



6 アフターフォロー(顧客育成)

購入者に対して

社会的意義のあるピースウォールへの協力メンバーの証として
同じ端材で作られた「PEACE・PIECE」をお渡りする。

さらにこの「PEACE・PIECE」は
季節や気分による模様替えの背中を押すしかけとして
2回目以後、割引チケットとして使えるようにする。



10% Off



WISE WISEを基点として
インテリアに興味が高く
30万円以上のソファを購入する顧客

部屋のイメージを大きく変えたいけど
賃貸だからね ...



8 福祉作業所レポート @北区赤羽福祉作業所





それぞれが得意分野を活かし、最小限の力とリスクでのランニングを目指す

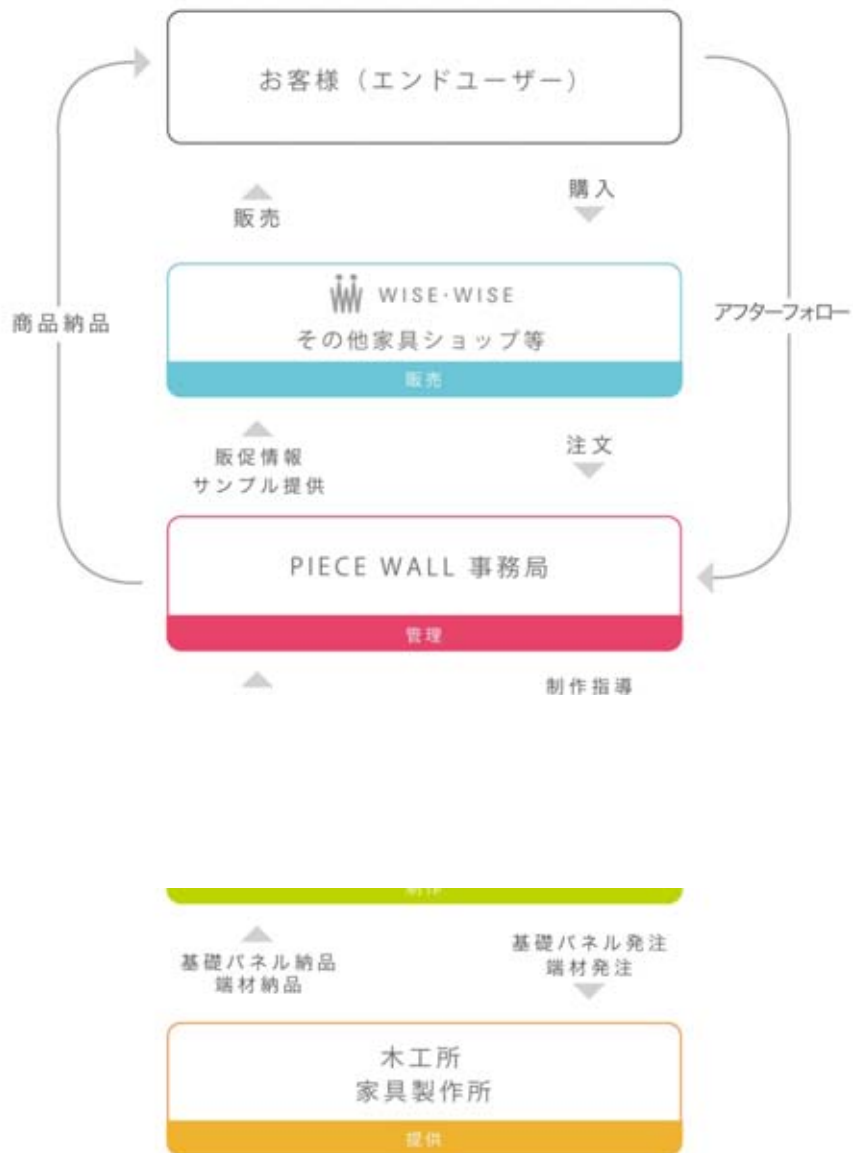



1枚あたり ¥53,500-

	<ul style="list-style-type: none">○基礎パネル制作費 W1,000×H2,300×D35 ¥5,500-○送料 ¥2,000-○梱材代 (梱包・送料込み) ¥1,500-	
	○合計	¥9,000-
	<ul style="list-style-type: none">○P.W制作作業費 ¥12,500-○制作経費 (消耗材等) ¥1,250-○梱包・送料 (P.W事務局まで) ¥2,000-※2人工×5h 時給700円計算 作業監督費用込み	
	○合計	¥15,750-
	<ul style="list-style-type: none">○販売利益 ¥12,500-○発注経費 ¥1,250-	
	○合計	¥13,750-
	<ul style="list-style-type: none">○運営費 ¥12,500-○検品費 ¥500-○梱包送料 (お客様へ) ¥2,000-	
	○合計	¥15,000-
	○総合計 (税込)	¥53,500-

イニシャルコスト

- ディスプレイ見本 (P,W)
@24,750×2枚×5店舗 = ¥247,500-
- ミニサンプル
@10,000×4枚×5店舗 = ¥200,000-
- ピースチケット 一式 ¥50,000-
- 告知ツール 一式 ¥800,000-
- (リーフレット・HP制作)
- 経費 一式 ¥200,000-



合計 ¥1,497,500-

ランニングコスト

売上げ予測

1 期	<p>○各店(5店舗)・1月あたり2セット(4枚)販売として @53,500×4枚×5店舗 = ¥1,070,000-/月</p> <p>◎1年間 ¥1,070,000-/月×12ヶ月 = <u>¥12,840,000-</u></p>	▶	<p>¥12,500-×240枚 = 売上 ¥3,000,000-</p> <p>イニシャル-¥1,497,500-</p> <p>利益 ¥1,502,500-</p> <p><small>※事務局運営費は除く。 (収益に見合った運営を行う)</small></p>
2 期	<p>○各店(8店舗)・1月あたり3セット(6枚)販売として @53,500×6枚×8店舗 = ¥2,568,000-/月</p> <p>◎1年間 ¥2,568,000-/月×12ヶ月 = <u>¥30,816,000-</u></p>	▶	<p>¥12,500-×576枚 = 売上 ¥7,200,000-</p> <p><small>※事務局運営費は除く。 (収益に見合った運営を行う)</small></p>
3 期	<p>○各店(10店舗)・1月あたり4セット(8枚)販売として @53,500×8枚×10店舗 = ¥4,280,000-/月</p> <p>○公共施設・商業施設納入 @53,500×50枚 = ¥2,675,000-/年</p> <p>◎1年間 ¥6,955,000-/月×12ヶ月 = <u>¥83,460,000-</u></p>	▶	<p>¥12,500-×1,010枚 = 売上 ¥12,625,000-</p> <p><small>※事務局運営費は除く。 (収益に見合った運営を行う)</small></p>



